

CANCELAS AUTOMÁTICAS

As cancelas Alphadigi são a opção ideal para quem busca eficiência, tecnologia e robustez, oferecendo o melhor em controle de acesso veicular. Equipadas com motor Brushless de alta resistência que garantem vida útil prolongada, suportando até 3 milhões de ciclos, função antiesmagamento, mecanismo de fácil inversão para ajuste de lado e instalação simplificada, as cancelas estão disponíveis em dois modelos:

Reta Retrátil: Haste escamoteável em diversos tamanhos, mecanismo que evita quebras em caso de colisões, garantindo segurança, redução nos custos com manutenção e facilidade no transporte.

Dobrável: Versátil e robusta, ideal para espaços com limitações de altura.



BARREIRA AHC - 45RR

Haste Reta Retrátil
Comp.: 2,7m - 4,15m



BARREIRA AHC-60RR

Haste Reta Retrátil
Comp.: 2,7m - 6,0m



BARREIRA AHC-35B

Dobrável 180°
Comp.: 3,5m

APLICAÇÕES



Centros
Logísticos



Estacionamentos



Condomínios



Comercios



Indústrias



Hospitais



Universidades



PRINCIPAIS DIFERENCIAIS



Acionamento por motor brushless DC garantindo operação estável e até 3 milhões de ciclos.



Função antiesmagamento: minimiza riscos e previne acidentes ao detectar obstruções.



Possui saída de energia DC 12V, permitindo a instalação e alimentação de dispositivos externos, como radar, laço indutivo ou fotocélulas.



Tempo de abertura ajustável de 1,5s a 6s para haste reta retrátil e de 3s a 6s para haste articulada, permitindo configuração personalizada para diferentes tipos de aplicação.



Acabamento resistente em aço carbono pintado

CARACTERÍSTICAS TÉCNICAS

ITEM	CARACTERÍSTICAS		
CAN-MDB1-R	Cancela Universal		
Tipo de Barreira	Reta Retrátil 4,15 m	Reta Retrátil 6,00 m	Dobrável 180 graus
Código	AHC-45RR	AHC-60RR	AHC-35B
Tamanho Maximo Barreira	2,7 m ~ 4,15m	3,7 m ~ 6,00m	3,5m
Velocidade de Abertura Configurável	1,5s ~6seg	3,0s ~6seg	3,0s ~6seg
Tensão de entrada fonte de alimentação	AC 110 +/- 10% ou AC220 +/- 10%		
Tensão de entrada do controlador	DC 24V +/- 10%, 7,5A		
MTBF Tempo médio entre falhas	3.000.000 ciclos	2.500.000 ciclos	2.500.000 ciclos
Temperatura de operação	-35°C ~ +80°C		
Potência do motor	180W Máx.		
Umidade Relativa	30°C ~ +80°C sem condensação		
Índice de Proteção	IP65		

ACESSÓRIOS

BARREIRA AHC - 45RR

Haste Reta Retrátil
Comp.: 2,7m - 4,15m
Opcional kit LED A01484



BARREIRA AHC-60RR

Haste Reta Retrátil
Comp.: 2,7m - 6,0m
Opcional kit LED A01520



BARREIRA AHC-35B

Dobrável 180°
Comp.: 3,5m
Mandatário kit Suporte
MDB1-ANC



CAN-MDB1 -160326

DIMENSÕES

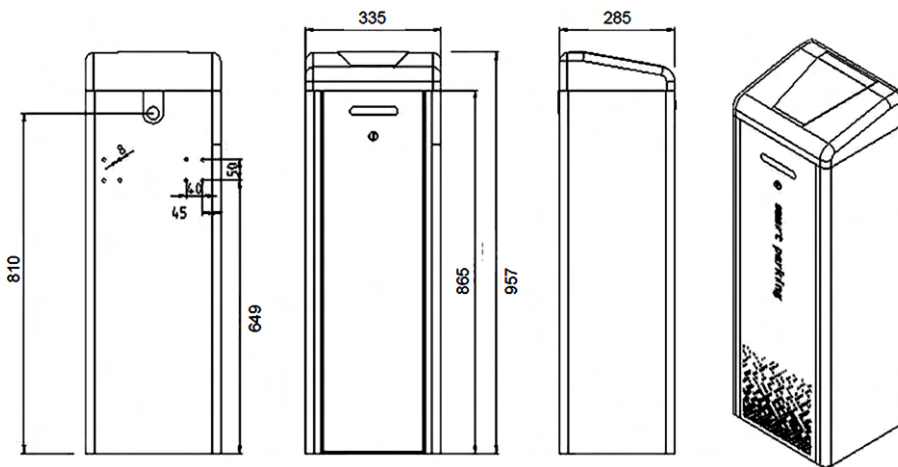

Wiki Alphasig

Leia o QR CODE e acesse
INSTRUÇÕES DE USO DE MOLAS